

HUPFER
we make work flow



MEDIFURN MÖBELSERIE

Saubere Sache dank innovativer
Hygieneausstattung



TAUCHEN SIE EIN IN DIE WELT DER HYGIENEMÖBEL



IHRE KOMPLETTLÖSUNG

Seite 4-6

Reinigungstischanlagen

Reinigungstische sind hygienisch besonders stark beansprucht. Um die Hygienesicherheit zu erhöhen, stellen wir die Korpusse der MediFurn Reinigungstischanlagen auch in den Hygienestufen H1 oder H2 aus.

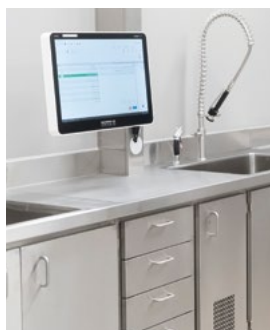

REFERENZPROJEKT
MOC AHLEN

Seite 7

Praxis Proof

Schauen Sie sich an, wie unsere Lösungen vor Ort in den Projekten umgesetzt werden.



ZUR OPTIMALEN
LAGERUNG

Seite 8-9

Hoch- und Hängeschränke

Schränke sollen nicht nur jede Menge Platz zum geschützten Aufbewahren und Lagern bieten, sondern zugleich Übersichtlichkeit, Vielseitigkeit und eine problemlose Handhabung ermöglichen.



EFFIZIENZ
UND ERGONOMIE

Seite 10-11

Packtische

Kontrollieren, Sortieren, Nachreinigen, Verpacken – Packtische vereinen eine Vielzahl von Tätigkeiten an einem Arbeitsplatz.

Mit dem innovativen MediFurn-Programm präsentiert Hupfer als Möbel Systempartner eine umfassende Hygieneausstattung, die neue Maßstäbe setzt. Die Möbelgeneration überzeugt mit professioneller Funktionalität und attraktivem Design bis hin zu einer neuen, fugenlosen Verarbeitung, die die Reinigung einfacher und Hygiene damit sicherer macht. Bieten Sie Mitarbeitern und Patienten mit MediFurn das entscheidende Sicherheitsplus!



VERSCHIEDENE
VARIATIONEN

Seite 12
Spültische
Dienen der effizienten Vorreinigung von medizinischen Instrumenten.



VERSCHIEDENE
VARIATIONEN

Seite 13
Leuchttische
Die vollverschweißten Leuchttische dienen als illuminierte Arbeitstische für das Überprüfen von OP-Wäsche auf mögliche Löcher.

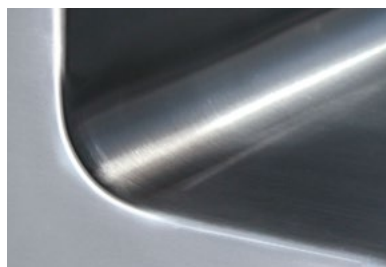

IM ÜBERBLICK

Seite 14
Hygienestufen
Neben dem bisher üblichen HS Hygienestandard stehen unsere hygiesicheren Korpusse in den optimierten Hygieneausführungen H1 und H2 gemäß DIN 18865-9 zur Verfügung.



IM DETAIL

Seite 15
Spitzenqualität bis ins Detail
Die hohe Qualität der MediFurn Möbel zeigt sich in der durchdachten Konstruktion bis in die vielen sinnvollen Details.

REINIGUNGSTISCHANLAGEN IHRE KOMPLETTLÖSUNG

Reinigungstische sind hygienisch besonders stark beansprucht. Um die Hygienesicherheit zu erhöhen, fertigen wir die Korpusse der MediFurn Reinigungstischanlagen daher auf Wunsch in den **Hygienestufen H1 oder H2**. Durch die fugenlose Ausführung werden verschmutzungsanfällige Hohlräume vermieden und die Reinigungsfreundlichkeit signifikant verbessert.

Absauganlage z.B. für Ultraschallbecken oder Steamer-Arbeitsplätze.

Die **einzelnen Module** (Spülschrank, Schrank mit Türen, Schubladen etc.) sind je nach Kundenwunsch in verschiedenen Größen und Ausführungen erhältlich.



**HYGIENE
STUFE
H2**

**HYGIENE
STUFE
H1**

**HYGIENE
STUFE
HS**

**In verschiedenen Hygienestufen erhältlich.
Mehr Details auf S.14**



Wir bieten diverses Zubehör für Reinigungs-
tischanlagen, wie zum Beispiel Druckluft-
pistolen, Schlauchbrausen, Spritzschutz und
Ultraschallbecken, an.



Becken sind in einer Vielzahl von Ab-
messungen und Ausführungen verfügbar
und werden fugenlos in die Arbeitsfläche
verschweißt.

REINIGUNGSTISCHANLAGEN MAXIMALE INDIVIDUALITÄT

Die Modulbauweise der MediFurn Möbel erlaubt die Realisierung von Reinigungstischanlagen in jeder denkbaren Form und Größe. Auf diese Weise lassen sich hohe Ansprüche an Funktionalität und Ergonomie optimal kombinieren. Reinigungsfreundlichkeit und Sicherheit bis hin zur Hygienestufe H2 werden durch sorgfältige Verarbeitung und intelligente Lösungen bis ins Detail erzielt.

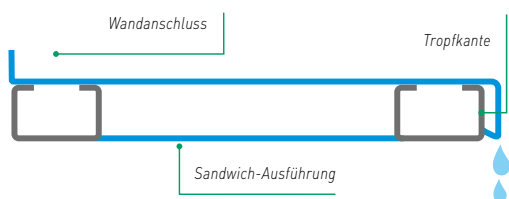

Wulstrand und Tropfkante

Der Wulstrand der Arbeitsfläche hält ausgelaufene Flüssigkeiten auf der Arbeitsplatte zurück, die Tropfkante senkt das Risiko, dass Flüssigkeiten unkontrolliert in den Schrankinnenraum eindringen. Umlaufende Dichtungen an Türen und Auszügen sorgen für zusätzliche Sicherheit.

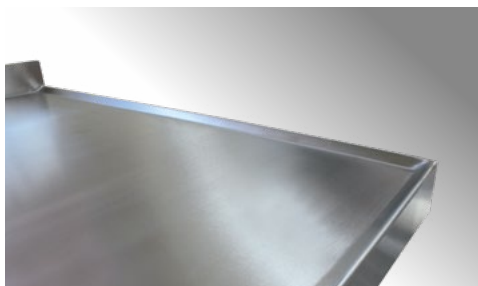

Wirksamer Wulstrand: Hält Flüssigkeiten auf der Arbeitsplatte zurück.

Fugenlose Arbeitsfläche mit Baustellen-schweißnaht und fugenloser Aufkantung

Für besonders große, durchgehende Arbeitsflächen werden bei der Montage vor Ort mehrere Flächenelemente miteinander verschweißt. Die Tischplatten werden mit Baustellenschweißnähten fugenlos verschweißt. Die fugenlose Aufkantung bildet einen sicheren hygienischen Anschluss zur Wand. Durch die Sandwich-Ausführung ist zudem die Unterseite der Arbeitsplatten verschlossen, sodass keine unkontrollierbaren Hohlräume entstehen.



PRAXIS PROOF

Schauen Sie sich an, wie unsere Lösungen vor Ort in den Projekten angewendet werden.

Wir beraten Sie gerne:

Michael Voßkübler
Key-Account-Manager
MediFurn
Tel.: +49 151 6889 4250
M.Vosskuehler@hupfer.com



Hier kommen Sie zu unserem
Referenzprojekt im MOC Ahlen

HOCH- UND HÄNGESCHRÄNKE ZUR OPTIMALEN LAGERUNG

Schränke sollen nicht nur jede Menge Platz zum geschützten Aufbewahren und Lagern bieten, sondern zugleich Übersichtlichkeit, Vielseitigkeit und eine problemlose Handhabung ermöglichen.

MediFurn Hochschränke und Hängeschränke verbinden all das auf optimale Weise. Sie lassen sich präzise auf unterschiedlichste Arten von Lagergut abstimmen und erlauben jederzeit einen schnellen und sicheren Zugriff auf Material und Instrumente.



Geschlossene Auflagen oder Drahtrostauflagen dienen zur Lagerung von unterschiedlichem Lagergut.



Zur Aufbewahrung von Modul- oder Sterilgutkörben stehen alternativ **Kunststoff-Trägerwände im ISO-Format** zur Auswahl, die das Handling des Lagerguts zusätzlich erleichtern.



HYGIENE
STUFE
H2

HYGIENE
STUFE
H1

HYGIENE
STUFE
HS

In verschiedenen Hygienestufen erhältlich.
Mehr Details auf S.14

Verblendungen, Schrägdach und Flachdach sorgen für rundum optisch saubere Anschlüsse, verhindern Staubablagerungen und erleichtern die Reinigung.



Speziell zur geschützten Lagerung von Instrumenten dient **der Instrumentenschrank**, der sich bequem ausziehen lässt und optimale Übersicht über den gesamten Inhalt bietet. Aufnahmen stehen für eine Vielzahl von Instrumenten zur Verfügung.

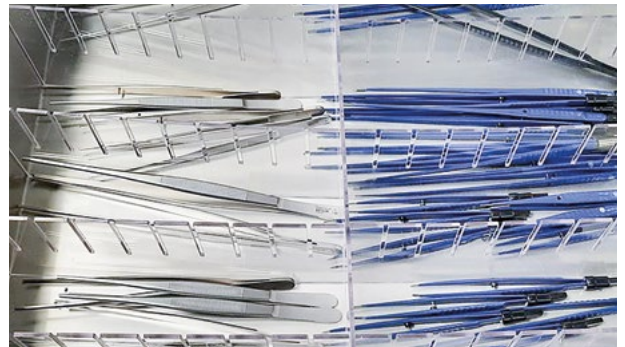

Je nach Anwendungszweck werden **Schubladen** in unterschiedlichen Abmessungen integriert.



Die **Schrankmodule** können je nach Einsatzzweck mit Medidul- Feldern zur Aufnahme von Sterilgutkörben und Containern in **STE- oder ISO-Norm** bestückt werden.



Durchreicheschrank

Die perfekte Schleuse zwischen reinem und unreinem Bereich in Verbindung mit einem Känguruh-System.

PACKTISCHE EFFIZIENZ UND ERGONOMIE

Kontrollieren, Sortieren, Nachreinigen, Verpacken – Packtische vereinigen eine Vielzahl von Tätigkeiten an einem Arbeitsplatz. Entsprechend hoch sind die Anforderungen an eine sichere, funktionale und ergonomische Konfiguration der technischen Ausstattung.

MediFurn Packtische sind durchgängig aus hochwertigem Edelstahl gefertigt und so konzipiert, dass sie den individuellen Ansprüchen der Mitarbeiter problemlos ebenso individuell angepasst werden können.

Perfekte Beleuchtung

- Ausführung der Beleuchtung je nach Anforderungsprofil
- LED-Beleuchtung für hohe Energieeffizienz
- Leuchtstoffröhren mit Kaltlicht und hoher Leuchtkraft
- Beleuchtungsstärke 1000 lx

Höhenverstellbare Tische

- Arbeitshöhe auf Knopfdruck variabel um bis zu 300 mm verstellbar
- Standard-Ausgangshöhe 850 mm, auf Wunsch auch mit 750 mm als niedrigster Grundhöhe
- Digitale Anzeige für bequeme Einstellung der gewünschten Arbeitshöhe
- Seitliche und rückwärtige Schürzen als Klemmschutz für ein optimal sicheres Arbeiten

PC-Schrank

- Der PC-Schrank mit Vollauszug verfügt über Flügeltüren mit Öffnungen zur Belüftung von Computern und anderen Geräten mit hoher Wärmeentwicklung.

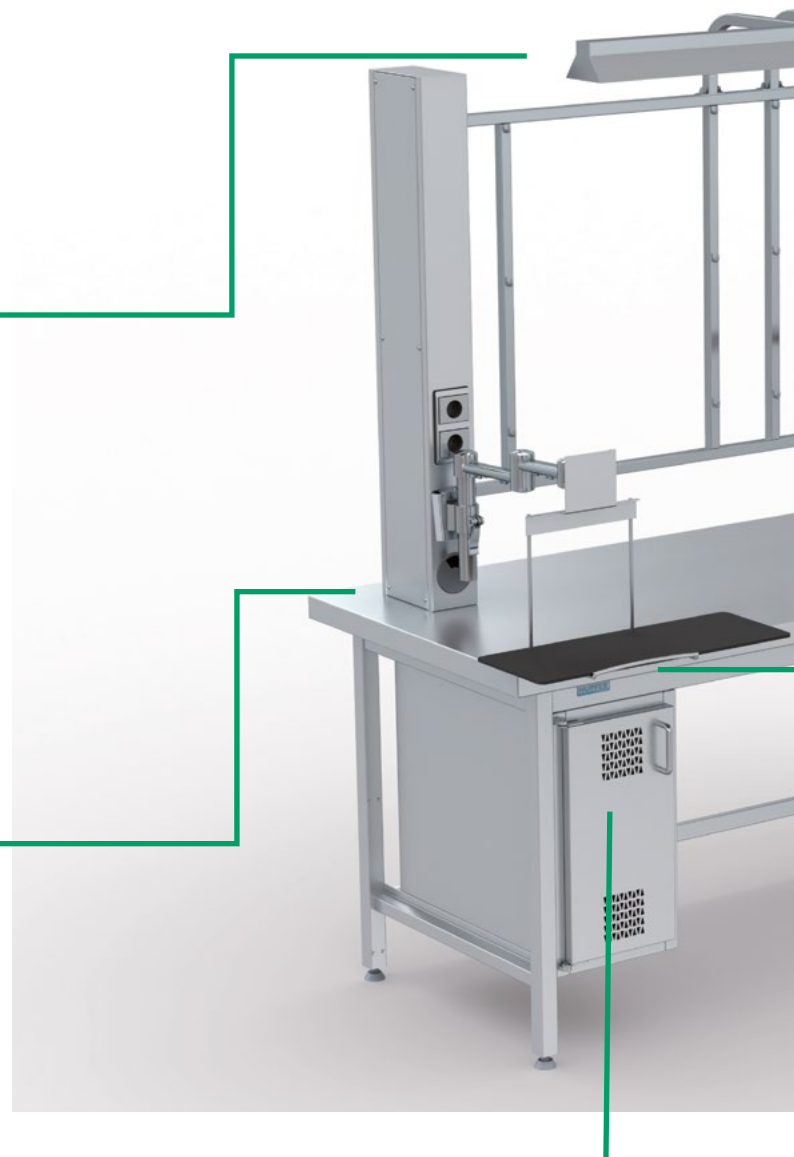

Die Tische bieten maximale Flexibilität bei der Anbindung an die Haustechnik, die höhenverstellbaren Tische lassen sich auf Knopfdruck in einem weiten Bereich auf die optimale Arbeitshöhe einstellen. Alle technischen Komponenten werden so angeordnet, dass sie bequem erreichbar sind. Auf Wunsch sind MediFurn Packtische auch als verfahrbare Version mit Rollen ausgestattet erhältlich. Wird zusätzliche Arbeitsfläche benötigt, ist der Tablarauszug die optimale Lösung.



- Zerlegbare und aufbereitbare Reinigungspistolen optional verfügbar.

Zentrale Mediensäule

- Zum geschützten Anschluss an bauseitige Anschlüsse für Druckluft, Strom und Netzwerk
- Wahlweise in niedriger Ausführung mit 110 cm Höhe ab Tischkante oder raumhohe Variante bei Kabelzuführung direkt aus der Decke
- Anschlüsse frei konfigurierbar und über die Revisionsklappe jederzeit frei zugänglich

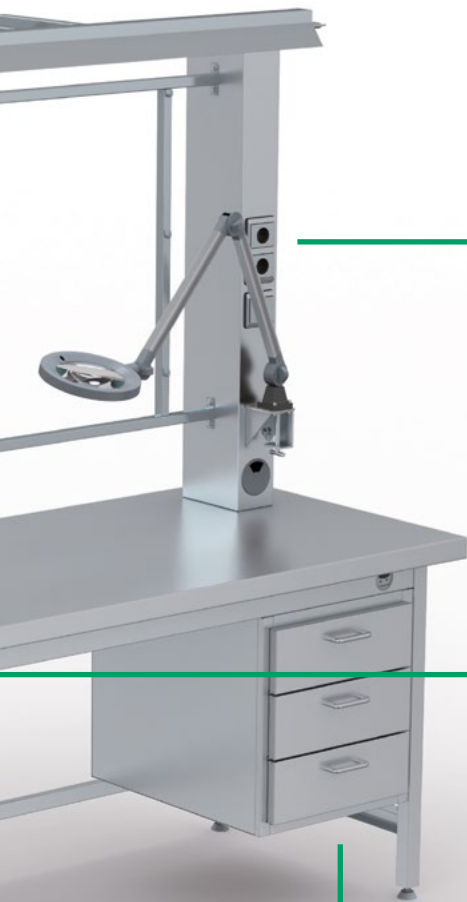

Praktische Kabelführung

- Führung und Verteilung bauseitiger Anschlüsse innerhalb der Wanne unter der Arbeitsfläche über nahezu die gesamte Breite
- Kein Kabelsalat auf der Anwenderseite

Wird zusätzliche Arbeitsfläche benötigt, ist ein Tablarauszug als optionale Zusatzausstattung die optimale Lösung. Wird er nicht gebraucht, verschwindet er platzsparend unter der Arbeitsfläche.

Unterbau nach Maß

- Ausstattung des Unterbaus ganz nach Bedarf: Schubladenblöcke in unterschiedlichen Aufteilungen
- Kasten- und Rahmenschubladen für GN-Behälter: komplett ausfahrbarer Vollauszug und vieles mehr
- Optional erhältlicher Selbsteinzug für maximalen Bedienkomfort
- Alternativ: Unterschränke mit Flügeltüren

SPÜLTISCHE

- Hohe Belastbarkeit und sicherer Stand
- Geräuschdämmung für bessere Akustik
- Perfekte Hygiene



Spültisch

- mit 2 Becken



Spültisch

- 2 Becken
- 2 Pendelbrausen
- 2 Flügeltürenschränke



Spültisch

- 3 Becken
- 3 Pendelbrausen



LEUCHTTISCHE

- Präzise Betrachtungsmöglichkeit
- Schattenfreie Ausleuchtung
- Maximale Flexibilität
- Optimale Hygiene



Leuchttisch

- Die vollverschweißten Leuchttische dienen als illuminierte Arbeitstische für das Überprüfen von OP-Wäsche auf mögliche Löcher.



Leuchttisch mit geschlossener Auflage

- Bietet ergänzend maximalen Stauraum unterhalb des Tisches



Mobiler Leuchttisch

- Ergänzende Rollenausstattung für praktisches Verschieben z.B. zur Bodenreinigung



UNSERE HYGIENESTUFEN IM ÜBERBLICK

Neben dem bisher üblichen HS Hygienestandard stehen hygienesichere Korpuse in den optimierten Hygieneausführungen H1 und H2 **gemäß DIN 18865-9** zur Verfügung.

Die Modelle zeichnen sich durch eine vollverschweißte Verarbeitung aus, bei der die Ecken mit unterschiedlichem Kugelradius gerundet sind. Der entscheidende Vorteil der fugenlosen Konstruktionsweise: Es gibt keine Ritzen mehr, in die Sekrete, Blut, Eiweiße oder andere Flüssigkeiten eindringen können.

Das ermöglicht eine ebenso einfache wie besonders gründliche Reinigung, sodass gefährliche Keimverschleppungen effektiv vermieden werden können. Sogar eine Schlauchreinigung ist nun machbar, da das Eindringen von Schleppwasser bei H1- und H2-Modellen sicher ausgeschlossen ist.



Bei **Hygienestufe H2** sind Böden, Seitenwände und Rückwände der Korpuse fugenlos verschweißt und bilden innen einen Kugelradius von rund 20 mm. Der extragroße Radius schafft beste Voraussetzungen für eine besonders gründliche Reinigung und sorgt damit für ein deutlich reduziertes Keimrisiko. H2-Korpuse bieten daher auch in hygienisch stark beanspruchten Einsatzbereichen maximale Sicherheit.



Bei **Hygienestufe H1** sind Böden, Seitenwände und Rückwände der Korpuse ebenfalls fugenlos verschweißt und bilden innen mit rund 3 mm einen kleineren Kugelradius. H1-Korpuse werden für hygienisch gering bis mittel-stark beanspruchte Bereiche empfohlen.



Hygienestufe HS ist der bis heute allgemein übliche Standard. Bei dieser Korpusbauweise bleiben Fugen zwischen Böden, Seitenwände und Rückwände bestehen, die eine händische Wischdesinfektion erfordern. HS-Korpuse sind daher für hygienisch unkritische Bereiche geeignet.

SPITZENQUALITÄT BIS INS DETAIL

Die hohe Qualität der MediFurn Möbel zeigt sich in der durchdachten Konstruktion bis in die vielen sinnvollen Details. Das Modulsystem mit Fußgestellen, Unterschränken und Aufbauten in verschiedenen Maßen und zahlreichen Varianten erfüllt Kundenwünsche und Arbeitsplatzanforderungen präzise und nutzt zugleich die jeweilige Raumsituation optimal. Und natürlich statten wir sie ganz nach Bedarf mit weiterem technischen Zubehör aus unserem umfangreichen Programm aus.



Fixer geht nicht: Sockel mit Magnetverschluss

Der 100 mm hohe Sockel wird mit einem Magnetverschluss am Fußgestell fixiert und bei Bedarf anschließend bauseitig mit einer Silikonfuge versiegelt. So kann der Sockel zur Wartung schnell demontiert werden.



Sicher und stark: Gewindebolzen

Sämtliche Bolzen sind dicht abgeschlossen, um Hohlräume zu verhindern und eine sichere Reinigung zu gewährleisten. Einfaches Verstellen der Zwischenböden ohne Werkzeug.



Reinigungsfreundlich: die Scharniere

Die niedrige Aufbauhöhe und der große Öffnungswinkel des Scharniers ermöglichen einen einfachen und störungsfreien Zugang zum Inneren des Schrankes. Zudem ist eine werkzeuglose Montage des Scharniers am Schrank möglich.



Leicht zu reinigende Bügelgriffe

Die Griffe von Schubladen, Auszügen und Unterschränktüren sind rund geformt, sodass keine Ecken entstehen und sie leicht zu reinigen sind.



Rundum sicher

Die umlaufende Abdichtung an Auszügen und Türen verhindert, dass Flüssigkeiten und Staub unbemerkt eindringen.



Interessiert?

Jetzt detaillierte Produktinformationen inklusiver Abmessungen in unserem Produktübersichtskatalog einsehen.

HABEN WIR IHR INTERESSE GEWECKT?



Viele weitere Infos
finden Sie auf unserer
Website.

Ihr Hupfer-Ansprechpartner berät Sie gerne.
Jetzt Kontakt aufnehmen und Termin vereinbaren!

*ITM 06/24 SD 06/24 © HUPFER © 2024. Alle Angaben/Maße sind ca.-Angaben. Technische Änderungen vorbehalten.
Jede Art der Vervielfältigung, auch auszugsweise, nur mit Genehmigung. Konzept und Layout: ITM design GmbH, Gescher.*

Hupfer Metallwerke GmbH & Co. KG
Dieselstraße 20 · 48653 Coesfeld
Postfach 14 63 · 48634 Coesfeld
Tel.: +49 2541 805-0
info@hupfer.com · www.hupfer.com

HUPFER
we make work flow